

Málaga en el siglo XVI (4ª parte)



8 de febrero de 2023

Las otras parroquias

- Los restos del siglo XVI e inicios del XVII son escasos en las iglesias de San Juan y los Santos Mártires.
- San Juan tenía dos naves y tres los Mártires y ambas eran de estilo mudéjar.
- La torre de los Mártires se terminó en 1548 y la iglesia fue destruida completamente por un incendio en 1567. Y luego transformada en el XVIII en estilo barroco.
- En la de Santiago la impronta mudéjar se ha mantenido. Iniciada la construcción en 1490, remodelada en 1493 alargando sus naves y construyen su torre.



Iglesia mudéjar de Santiago
Nunca fue mezquita

Otras obras religiosas

1491. Hospital de San Lázaro en estilo gótico mudejar, funcionó como leprosería. Es de una sola nave y cuenta con cripta

1500-05. Hospital de Santo Tomás.
Gótico mudéjar y reconstruido a principios del siglo XX



San Lázaro

La obra actual es del S. XVIII

La revuelta de Málaga de 1516

- 1510. Contra el Almirantazgo del Reino de Granada (los Enríquez) se quejan los habitantes de las localidades costeras por los tributos a todos los productos que pasaran por los puertos (Málaga, Marbella y Almería...). Con ello se anulaban las franquicias de los RRCC.
- 1516. Llega a Málaga la noticia de la muerte de Fernando. Piden a Cisneros y al Príncipe que zanjen el conflicto. Cisneros envía a un juez al que no le permiten entrar en Málaga.
- La rebelión dura 8 meses. Saqueo de las oficinas del almirantazgo. Partidarios del Almirante refugiados en la alcazaba. Las tropas de Cisneros en Antequera para marchar sobre la ciudad. Los malagueños se sienten apoyados por Carlos. El 30 de agosto hay enfrentamientos con muertos.

Vidriera del ayuntamiento de Málaga.
Representa el “Levantamiento” de 1516

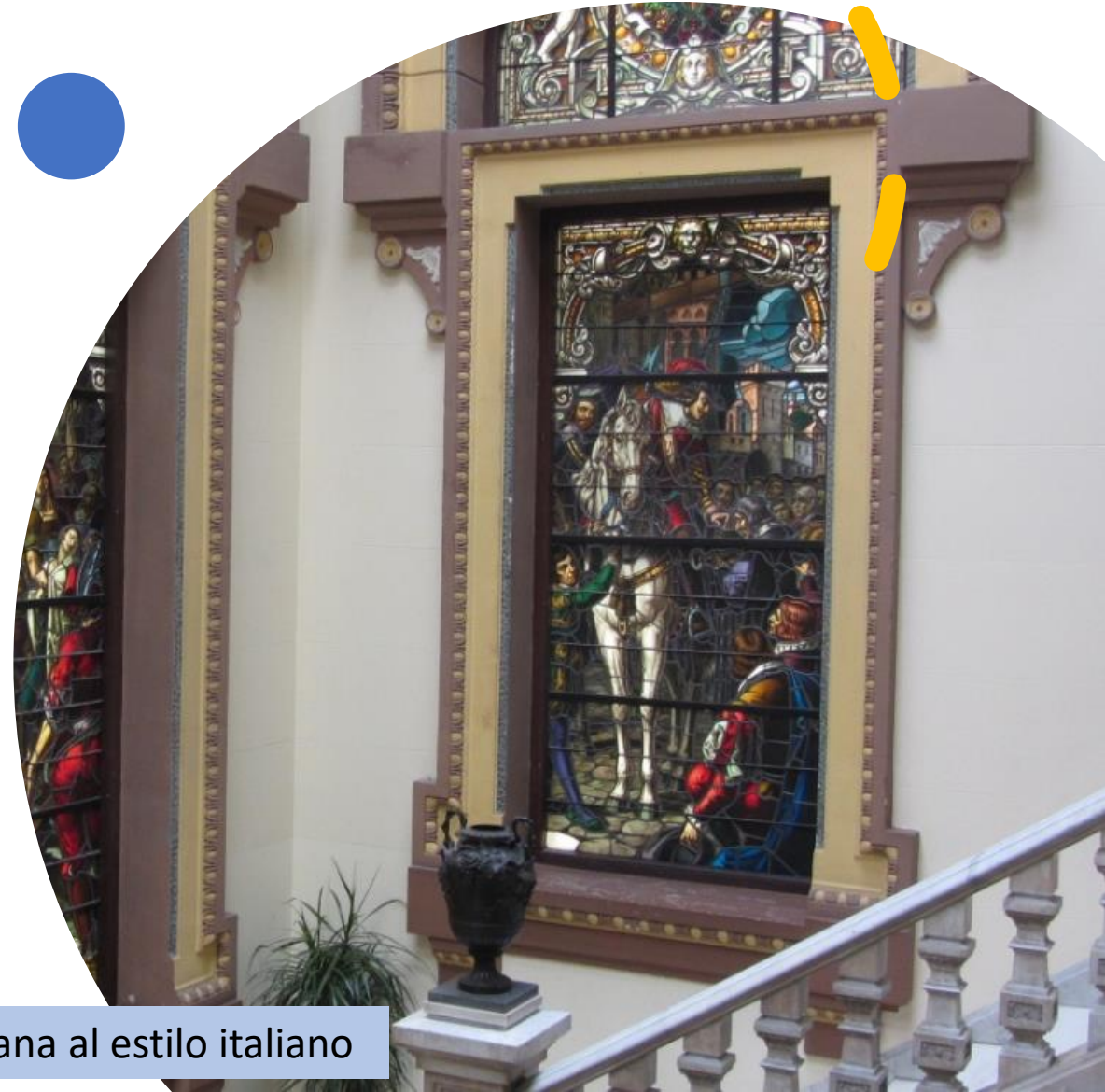

Los más radicales de la revuelta pretendieron crear una república urbana al estilo italiano



Málaga contra el Almirante de Castilla

- Cisneros, cuando empeora la situación, cambia de mandos para acabar con la revuelta.
- Antes de que las tropas entren en Málaga, con la intervención de Carlos V, se firman unas capitulaciones favorables a los malagueños,
- Ejerce el cargo de Almirante un ciudadano de Málaga en nombre del rey y el asunto pasa a la Cancillería de Granada y el pleito termina cuando D. Fadrique fallece en 1538 y con él, el impuesto.

Fue una revuelta fiscal. Ni contra Cisneros ni contra el rey

Málaga en tiempos de Felipe II

Bibliografía:

El Mediterráneo y el mundo mediterráneo en la época de Felipe 2 vol. Fernand Braudel. Fondo de Cultura Económica , Méjico (1980).

Historia de Málaga, VVAA. Prensa malagueña (2007)

Guía Histórico-Artística de Málaga, Rosario Camacho. Editorial Arguval (2006)

Historia de la provincia de Málaga. Edad Moderna

Catalina Urbaneja Ortiz. CEDMA 2013



Introducción

- El tamaño del Imperio y la diversidad de países a su mando eran un obstáculo para el poder del rey, pero eso no impidió su fortalecimiento (monarquía absoluta).
- Respetó las leyes y costumbres de sus reinos y consiguió la pacificación de América. Tuvo enfrentamientos con el Papa (más papista que el Papa). “Guerra con toda la tierra menos con Inglaterra” (F. Álvarez de Toledo). En el Mediterráneo: guerra al infiel.
- Málaga sigue siendo tierra de frontera y la encargada de abastecer los “presidios” africanos. La ciudad y su comarca debían hacerse cargo de su propia defensa.



Castilla “cabeza” del Imperio

- La Corona sigue ligada al Sacro Imperio con Fernando como emperador (1556-64). Felipe II hará de Castilla la cabeza del Imperio y el resto de Europa serán sus extremidades.
- “Martillo de herejes”. La justificación de la hegemonía española recayó en la defensa de la fe católica.
- Se apoyó en la Inquisición y en los jesuitas para difundir la doctrina de Trento frente a luteranos y calvinistas.
- En el testamento pone en duda la capacidad de su hijo para gobernar el Imperio. Isabel Clara Eugenia sería la heredera si Felipe III moría sin descendencia.

La plata americana

- Coincidiendo con el momento de mayores envíos de plata, el Imperio español destinó más de 7 millones de ducados (El Monasterio del Escorial costó 6,5) para el mantenimiento de su flota mediterránea y por encima de 11,5 millones para el ejército de Flandes entre 1571 y 1577.
- Las Cortes castellanas se quejaban de que la salida de metales preciosos estaba empobreciendo el país (“como si fuéramos indios”) y había convertido a Castilla en “las Indias de otros países”.



Torres vigías

- La falta de dinero hace que se acepte la construcción o reparación de torres a cambio de mercedes o cargos militares.
- Por ejemplo: la construcción de la torre del Saladillo es adjudicada en 150.000 maravedíes al duque de Arcos. Cuando un peón cobraba 25 o 30 diarios y una libra de carne costaba 34.

Entre 1571 y 1575 se construyen en la costa 24 torres troncocónicas, excepto una cúbica.



El gobierno de la ciudad

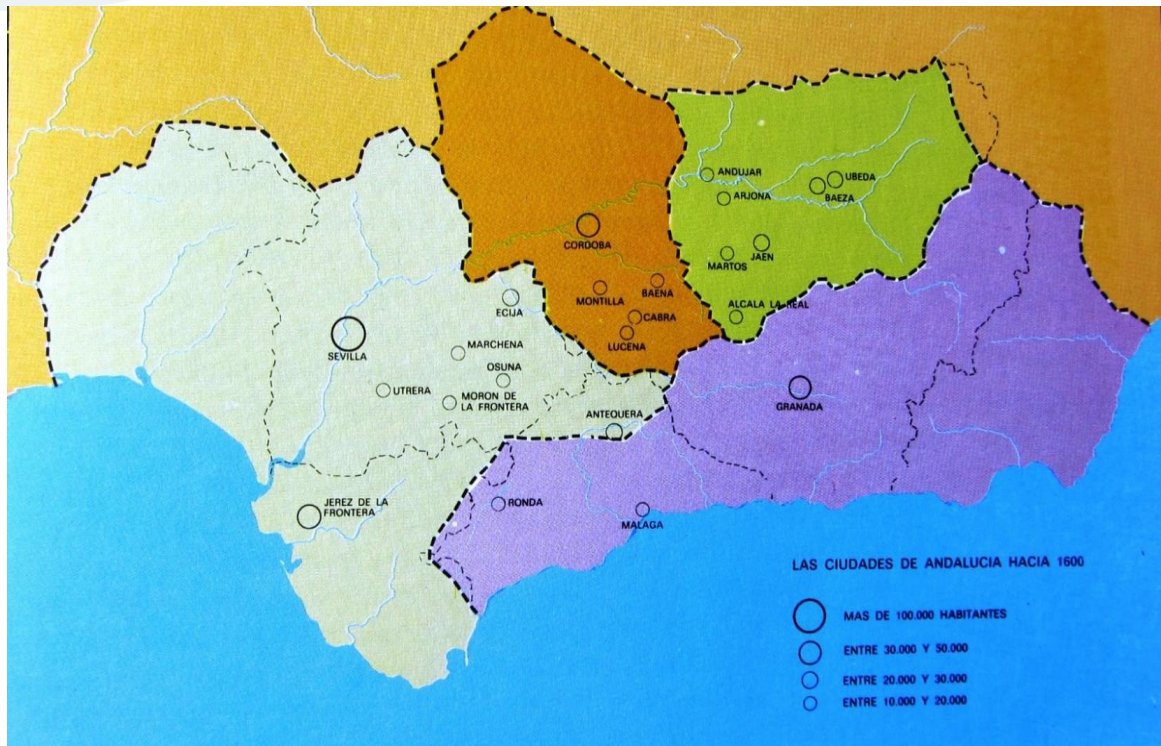

- Al creciente intervencionismo regio la oligarquía local oponía fuerte resistencia. En la cúspide, el corregidor (intermediario del rey con los ciudadanos) se encargaba de garantizar la entrada (Puertas) y control de los abastos (alcaldes y jurados), de la hacienda municipal y de la administración de justicia.
- La pieza clave era el regimiento (ayuntamiento) con unos regidores que transmitían sus cargos por herencia o venta. Monopolizaban el poder y eran una casta que imponía su voluntad. Dueños de la ganadería eran los únicos que explotaban los pastos comunales. Frecuentes pleitos entre Concejos y vecinos por el control de los pastizales y dehesas.

La población malagueña en 1560-1561

Distrito	Vecinos		Total
	Cristianos viejos	Moriscos	
Ronda	3.162	1.288	5.450
Marbella	733	257	990
Málaga	5.433	1.319	6.752
Vélez-Málaga	1.523	1.553	3.076
Total	10.851	4.417	15.268



Un Corregidor: Diego Mendo de Ledesma



Capitel del S. XVI
Baños del Carmen

- Paje de la reina Isabel de Valois. Lucha con D. Juan de Austria en la guerra de las Alpujarras y con Alba en Portugal. Poco después es corregidor de Málaga ocupándose de la construcción del puerto.
- Con su dinero socorre a Ceuta y Tánger del ataque de Drake y en su mesa sienta a los “caballeros” que iban a defender los “presidios”. Fue gobernador de Ceuta.
- El rey le envía a Bretaña por 6 meses (serían 5 años) con una renta de 1.500 ducados, que no le llegan para “pagar” favores.
- Anciano regresa a su tierra (Zamora) en la miseria.

Hechos conocidos por un memorial que manda a Felipe II

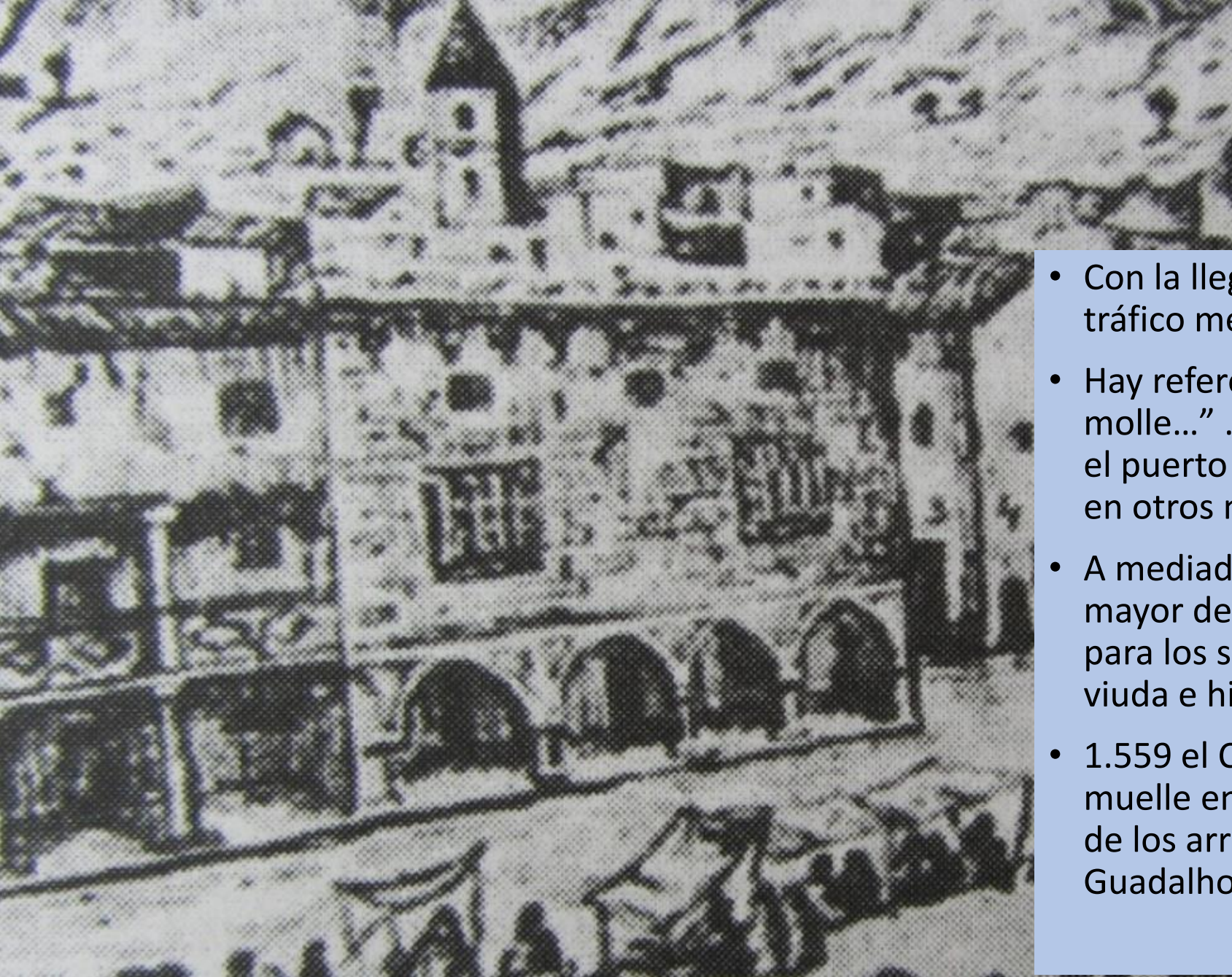

El puerto de Málaga (antes de Felipe II)

- Con la llegada de los cristianos se incrementa el tráfico mercantil.
- Hay referencias de los RRCC de “faser un molle...” . Con Carlos V el dinero propuesto para el puerto ha de emplearse, en su mayor parte, en otros menesteres.
- A mediados de siglo Juan de Guilisasti, maestro mayor del muelle, realiza 11 pilares de mármol para los soportales de la Plaza Mayor y será su viuda e hijos quienes cobrarán esos trabajos.
- 1.559 el Concejo decide que la construcción del muelle en el lugar elegido era inviable a causa de los arrastres del Guadalmedina y el del Guadalhorce.

Muelle Viejo

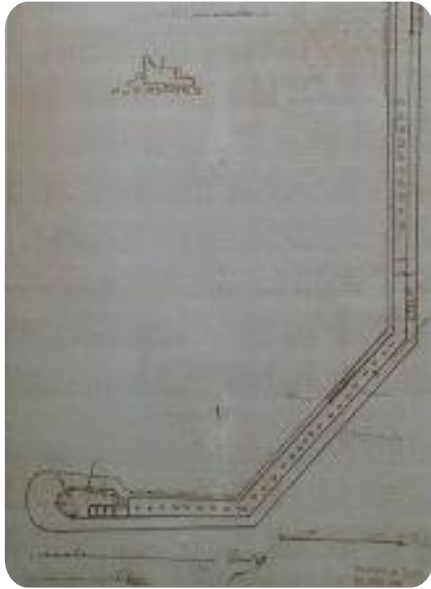

- Con Felipe II los malagueños son testigos del arranque de dos grandes proyectos: la catedral y el puerto.
- 1586. Felipe II envía a Fabio Borsoto (autor del puerto de Palermo) y el consistorio le ofrece 100 ducados/mes y casa.
- El 3/01/1588 se pondrá la 1ª piedra del muelle de Levante y prevén que las obras duren 10 años.
- El muelle arranca a los pies de Gibralfaro y tendría 400 m. dirección sur y con un giro al suroeste con una extensión semejante.

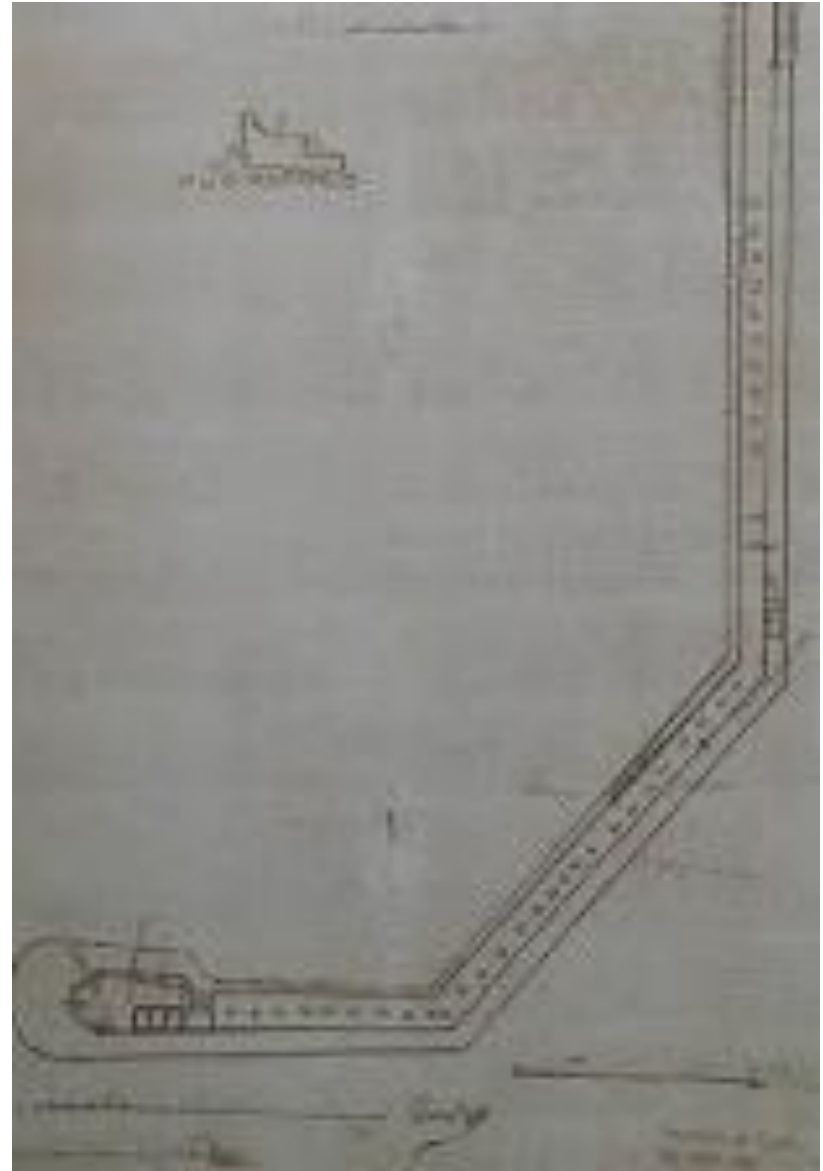

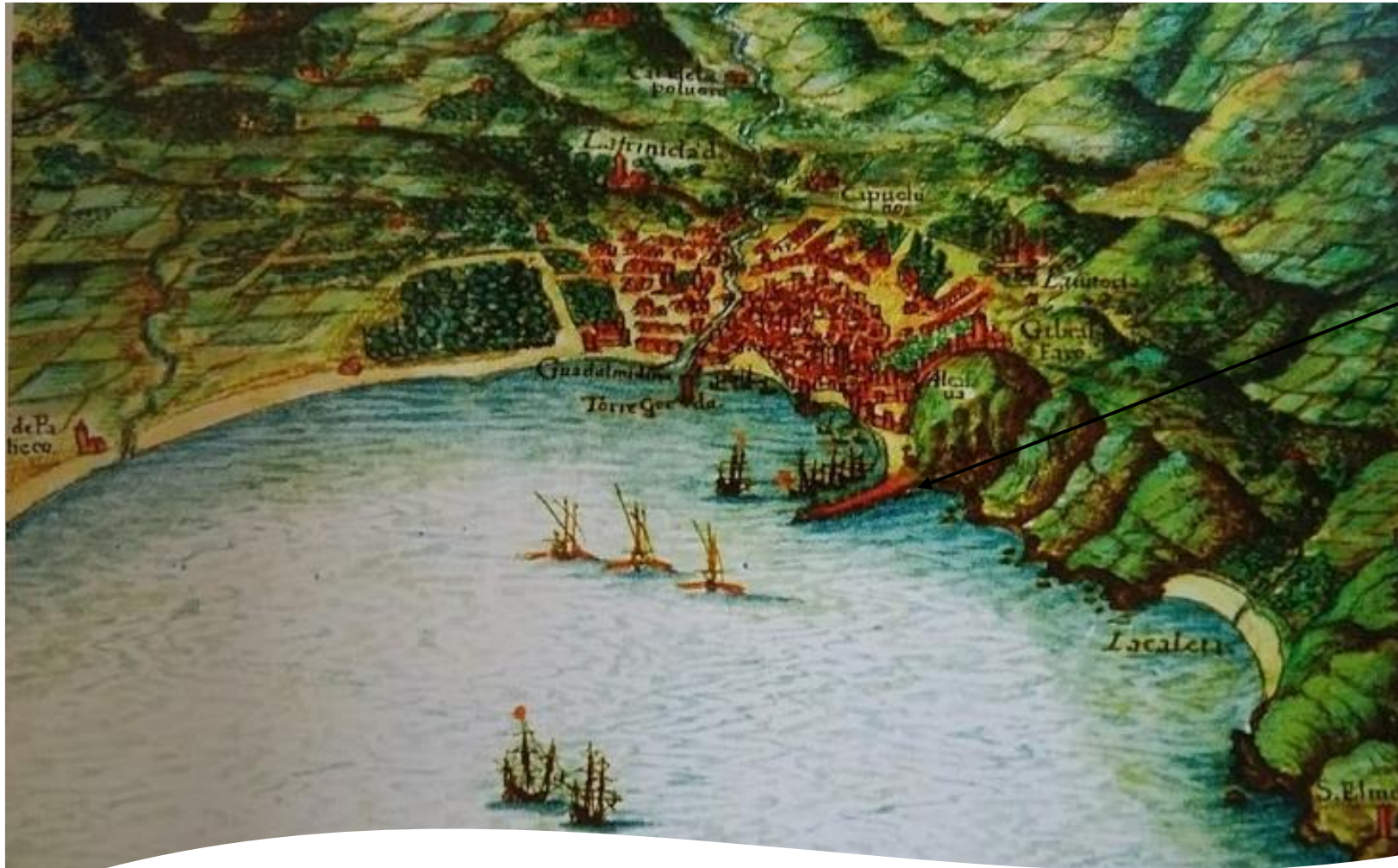

Muelle Viejo

Málaga a comienzos del siglo XVII. Pedro Teixeira



Proyecto de F. Bursoto para el puerto de Málaga

La otra gran obra del siglo XVI





La Iglesia del Sagrario

- La evidencia histórica de que siempre se ha levantada un templo nuevo sobre otro antiguo, sostiene la hipótesis de que el origen de la catedral es un pozo sobre el que se elevó un templo fenicio, sustituido por uno Cristiano, luego por una mezquita y finalmente por la catedral.
- Como acceso en el muro norte se empezó a construir la Puerta del Perdón en 1514 y labrada por ambos lados de estilo gótico RRCC
- Finalmente la iglesia del Sagrario fue creciendo hasta englobar esta fachada. Y ante su inminente ruina se sustituye por la actual iglesia en 1714

LA
CATEDRAL
DE MÁLAGA
UNA SINFONÍA INACABADA

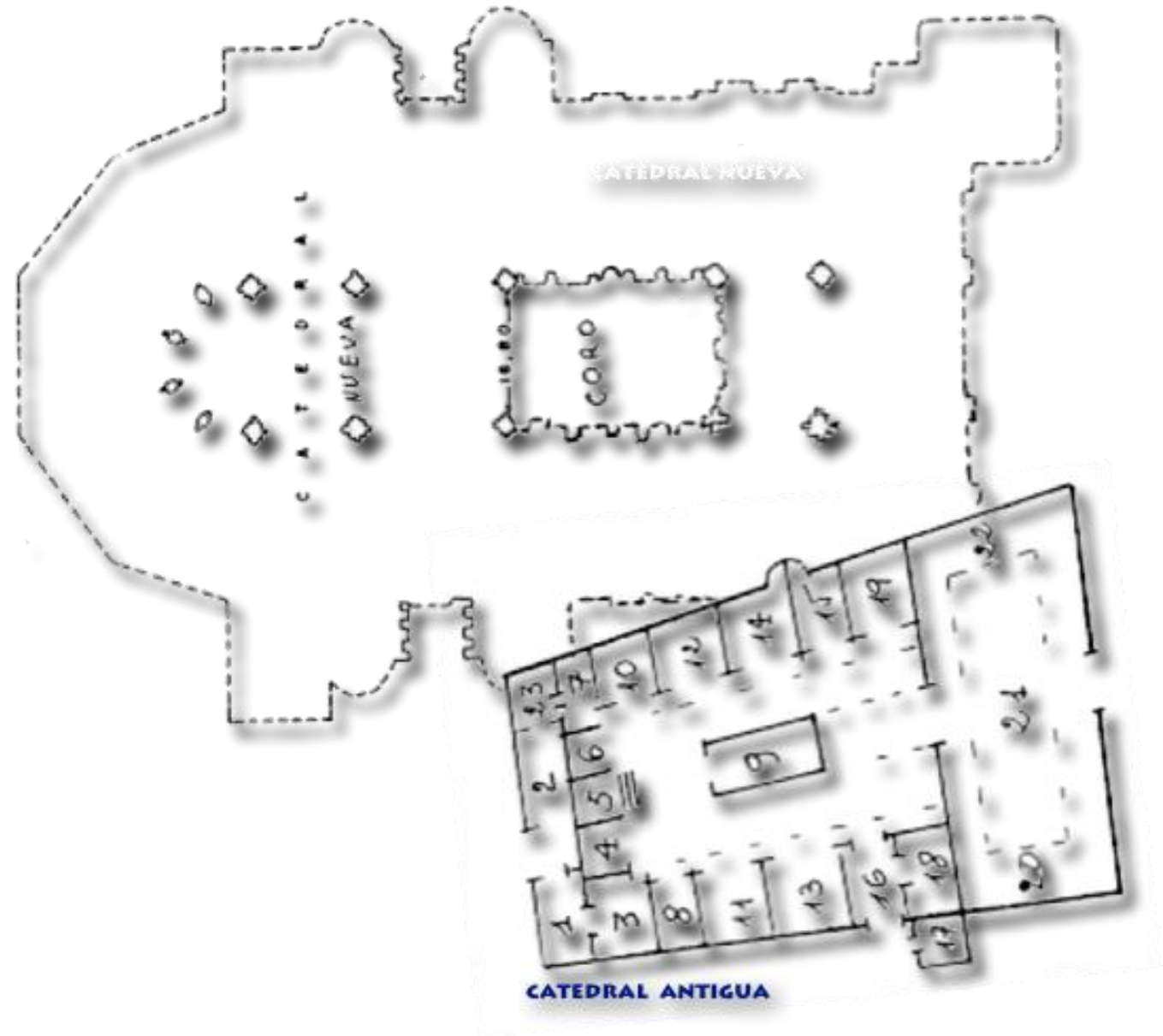
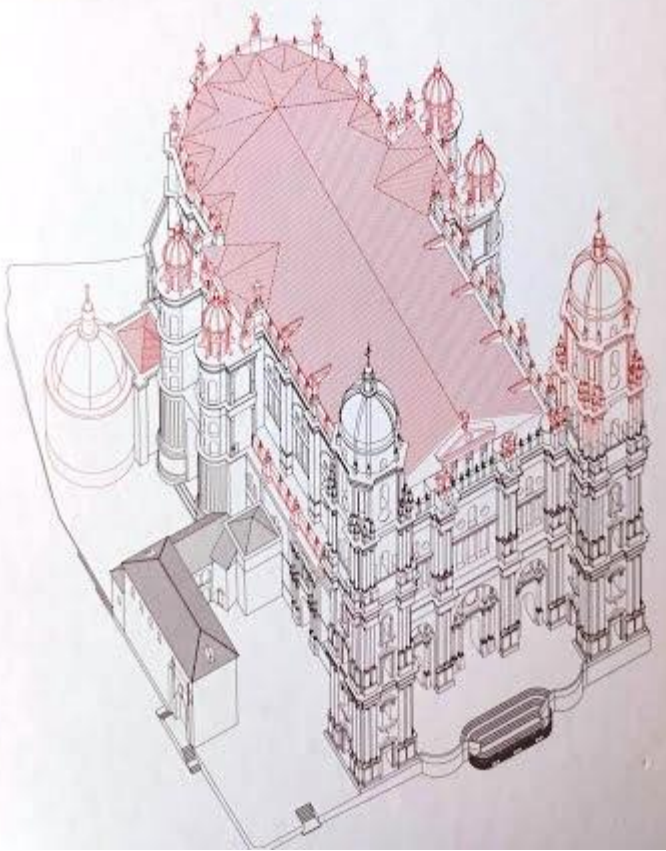

La iglesia vieja

- Tras la conquista cristiana la mezquita aljama fue consagrada como catedral y el espacio destinado al culto sufrió un cambio de orientación. Durante cien años este espacio (Iglesia Vieja o catedral vieja) convivió con la catedral renacentista.
- La nueva catedral empezó a construirse al sur de ese espacio religioso respetándolo en su integridad. La catedral barroca se levantó en parte sobre la iglesia vieja.

Iglesia del Sagrario

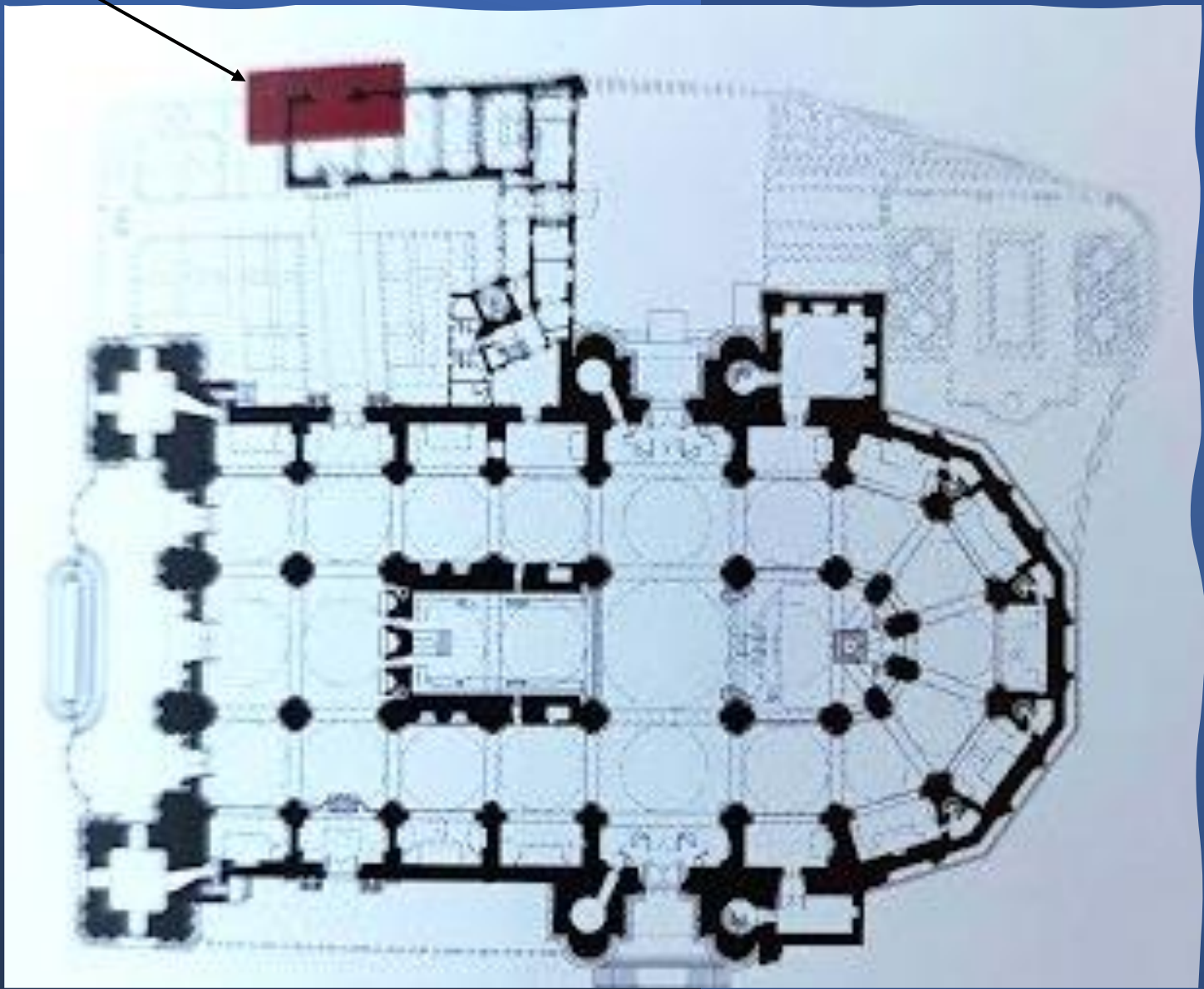
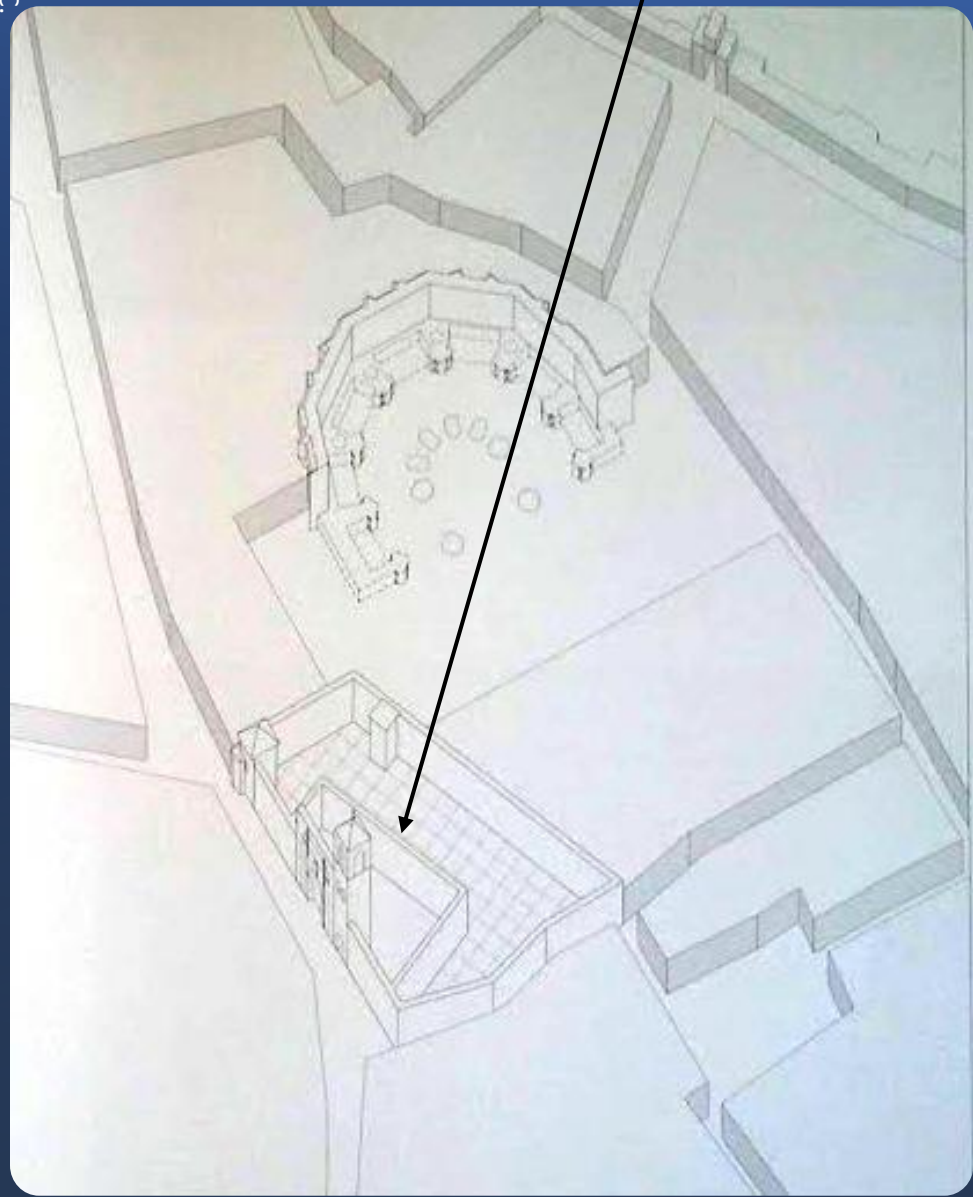

La catedral fortaleza

- En 1528 comienza la construcción en estilo gótico, bajo la dirección del maestro de obras de la catedral de Jaén (Pedro López) supervisado por Enrique Egas y siguiendo las trazas de Diego de Siloé (catedral de Granada).
- Años después, al levantar la girola, se decide pasar al estilo renacimiento.
- Los años 1547 a 1588 son fundamentales para definir sus elementos arquitectónicos, con una cabecera que se asemeja a una gran fortaleza.
- La forma de baluarte con su geometría estrellada es propia de las construcciones defensivas para impedir el impacto directo de los proyectiles.
- Destacan sus portadas norte y sur, franqueadas por dos grandes fustes estriados y ciegos, además de gárgolas de piedra.



La girola y el crucero son renacentistas

Las gárgolas



- Las terrazas están inclinadas y se convierten en matacanes. Las estrechas ventanas aspilladas están pensadas para las ballestas y arcabuces.
- Como toda fortaleza contaba con un pozo.
- Las gárgolas simulan cañones.

La catedral que viera Wyngaerde

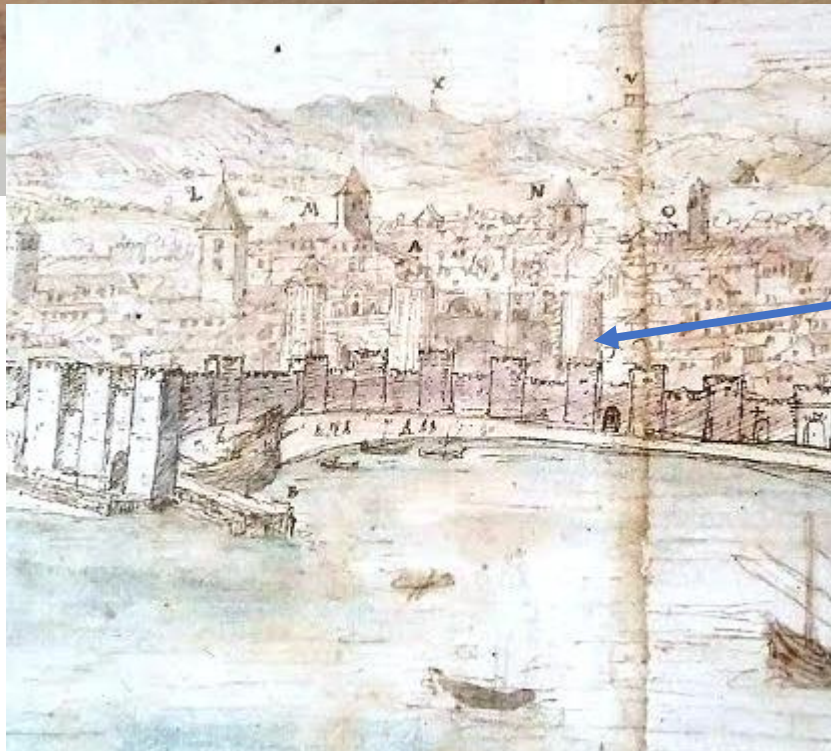

En 1564 están construidos los 4 cubillos y los arranques de las columnas de la girola y del crucero por Diego de Vergara. Este arquitecto es quien idea que las 3 naves tengan la misma altura y el inventor del pilar de la catedral.



El pilar de la catedral

Compuesto a partir de un núcleo cuadrado con cuatro columnas adosadas corintias y sobre esta columna un esbelto pilar de planta cuadrada y pilastras toscanas y desde ellas arrancan los arcos sobre los que se apoyan las bóvedas.

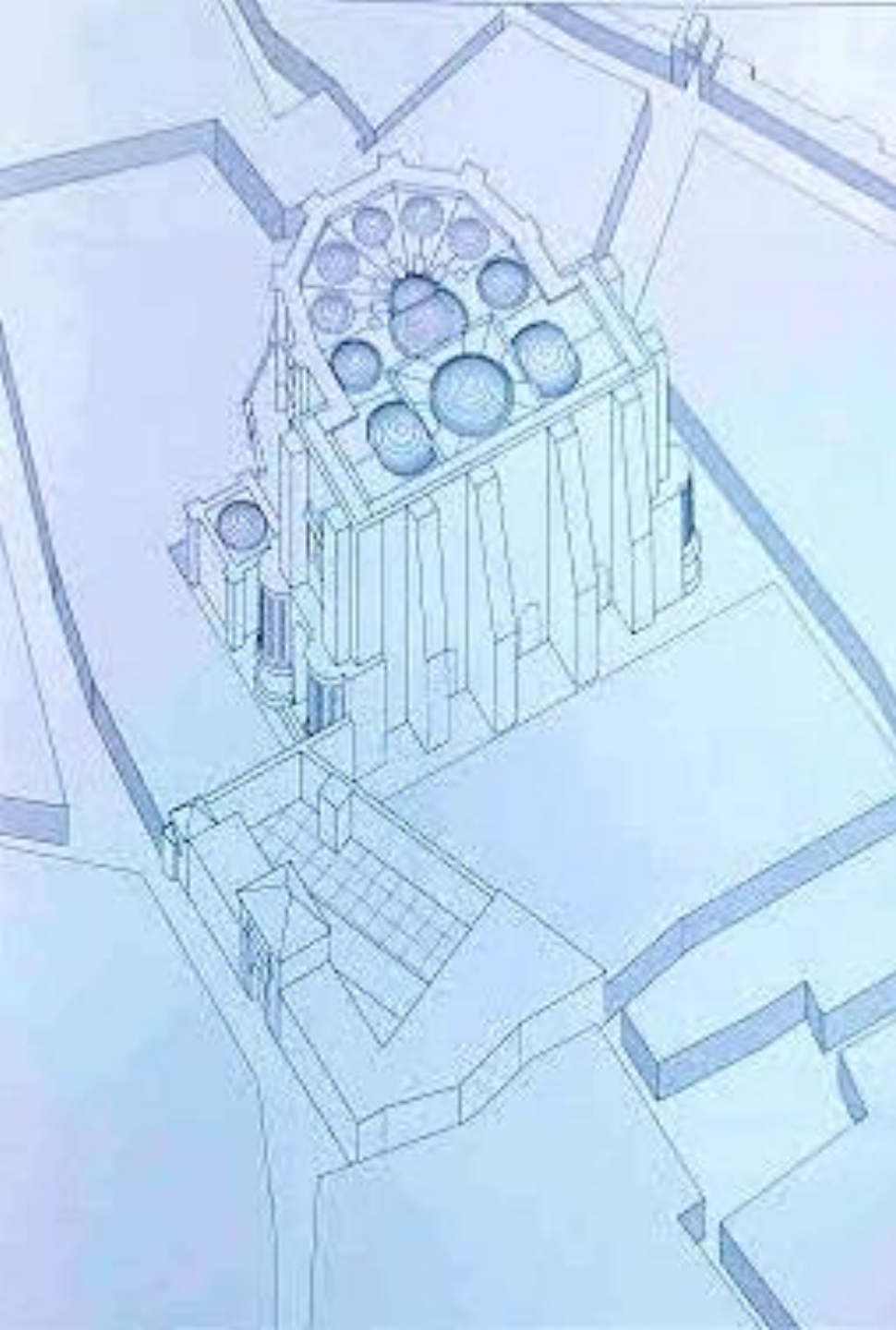

Cierre y consagración de la catedral

- En 1588 el obispo Luis García de Haro paralizó las obras por falta de presupuesto, cerró el crucero con un muro de mampostería y cuatro contrafuertes y consagró la catedral.
- En 1598 Díaz Palacios construyó la zona que albergaría el Coro y lo cubrió provisionalmente a la espera de mejores tiempos.
- Las obras exteriores de la catedral se paralizaron durante **ciento treinta y tres años.**

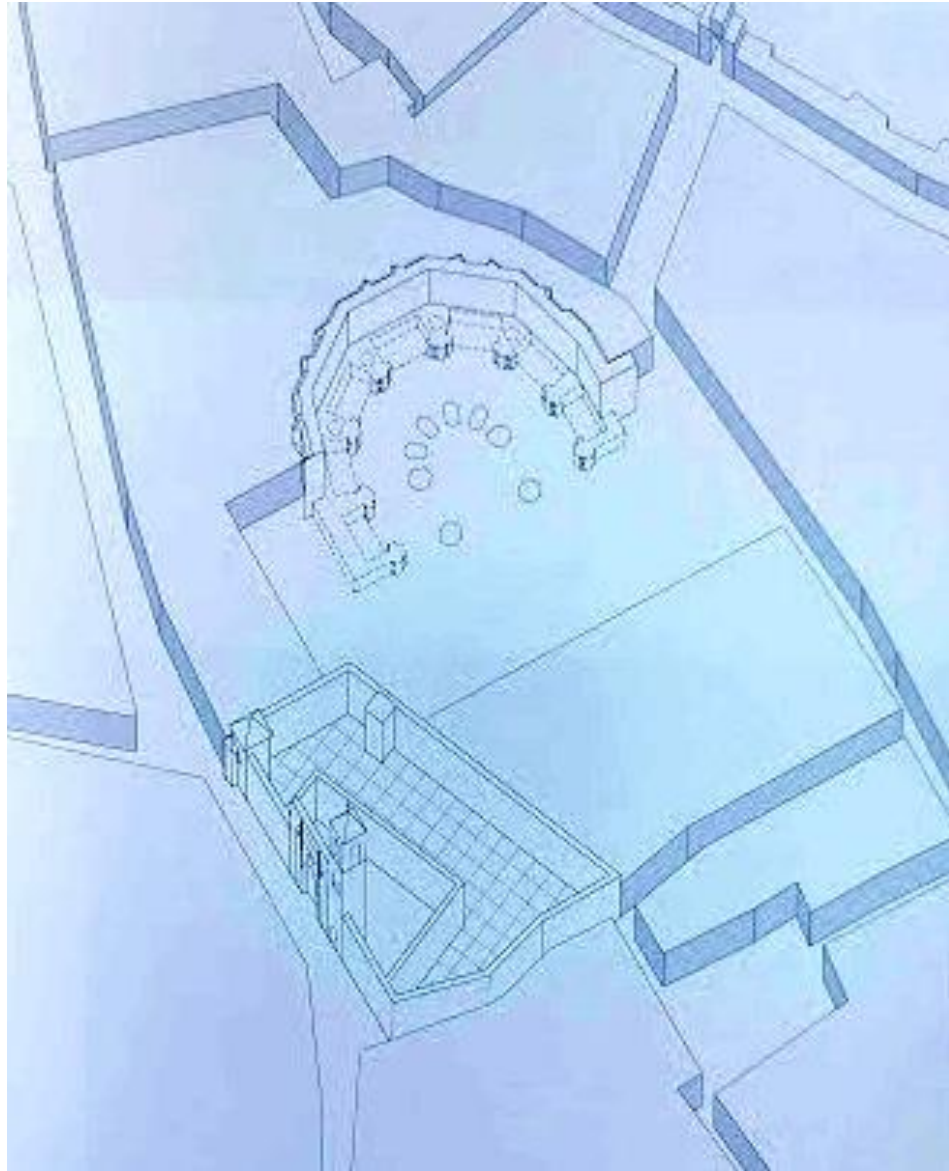

1528

F.R.C.

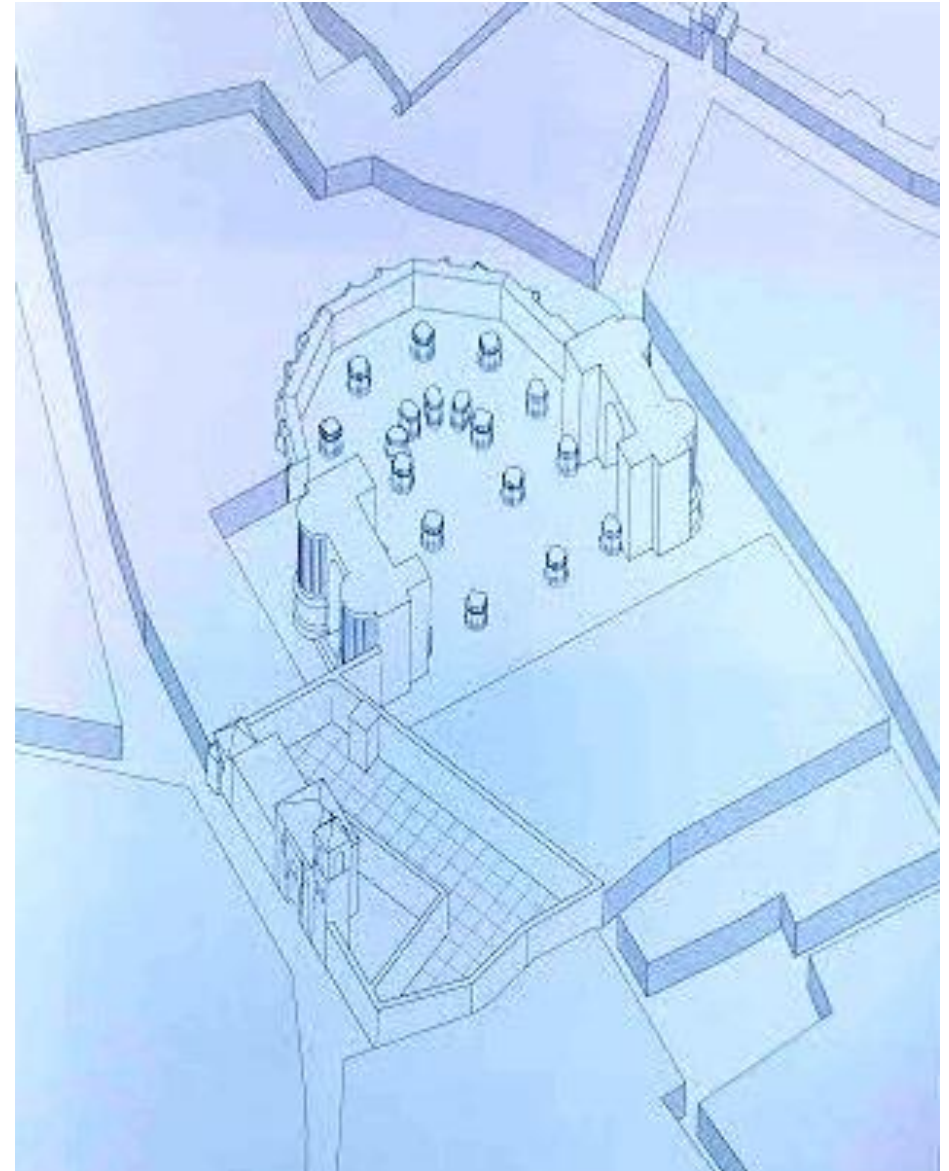

1542

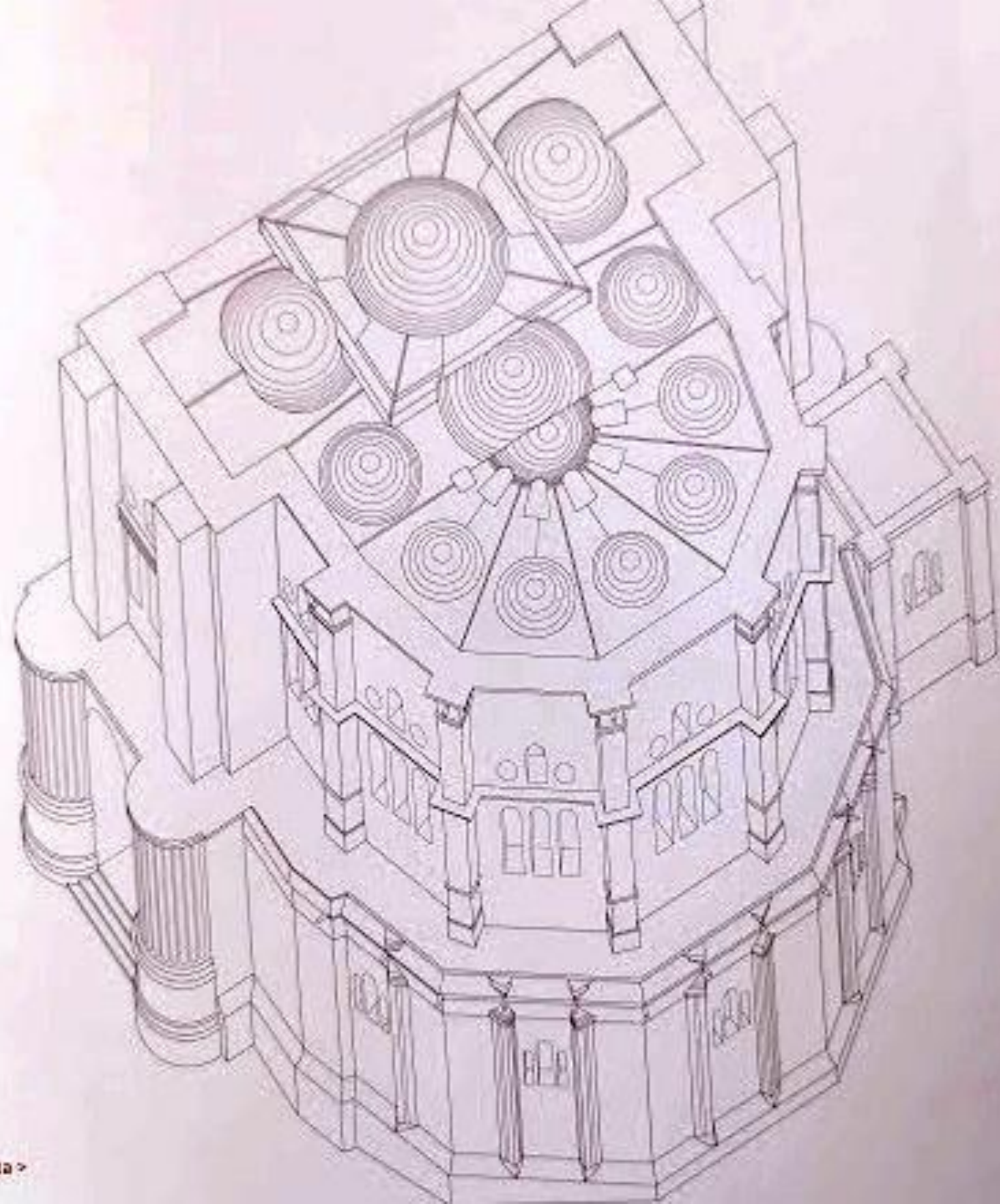
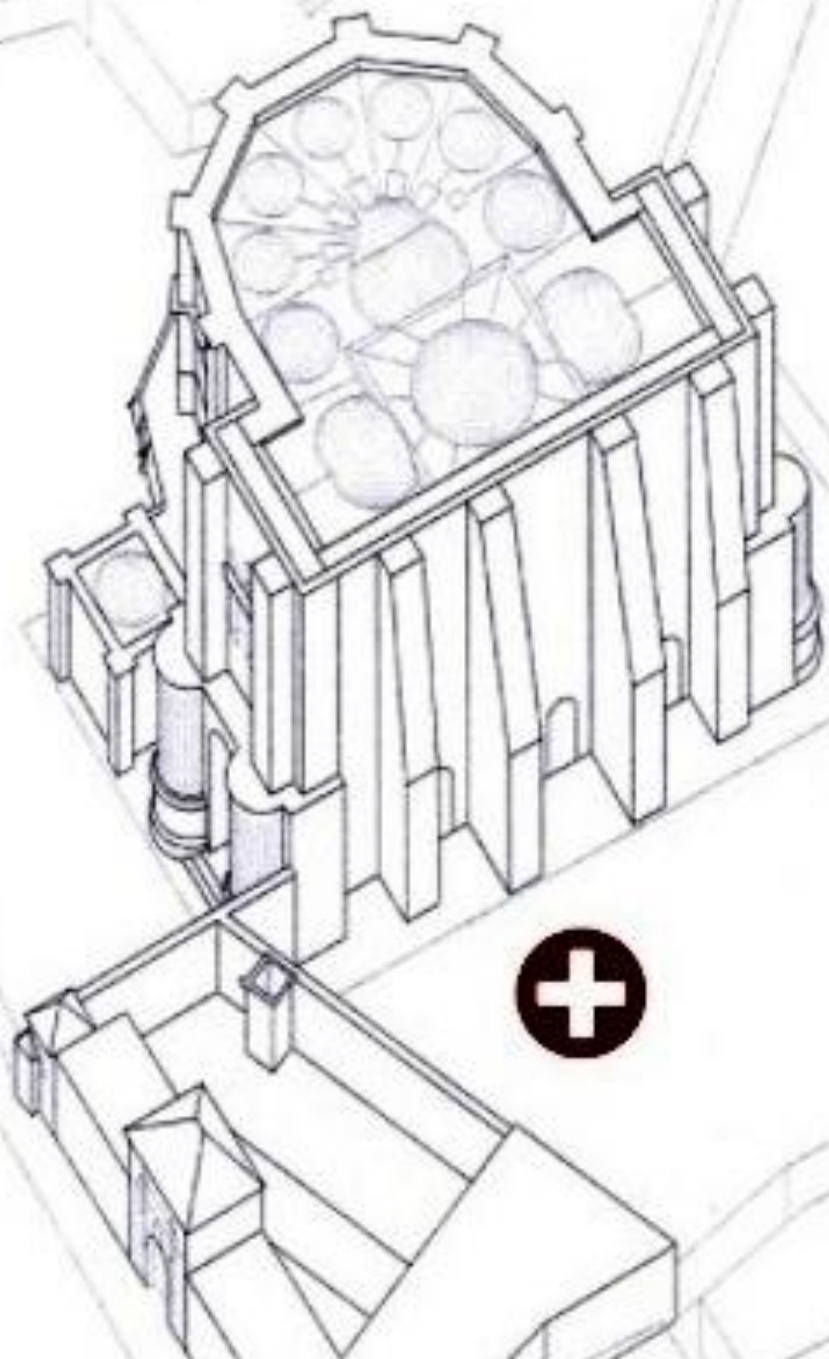

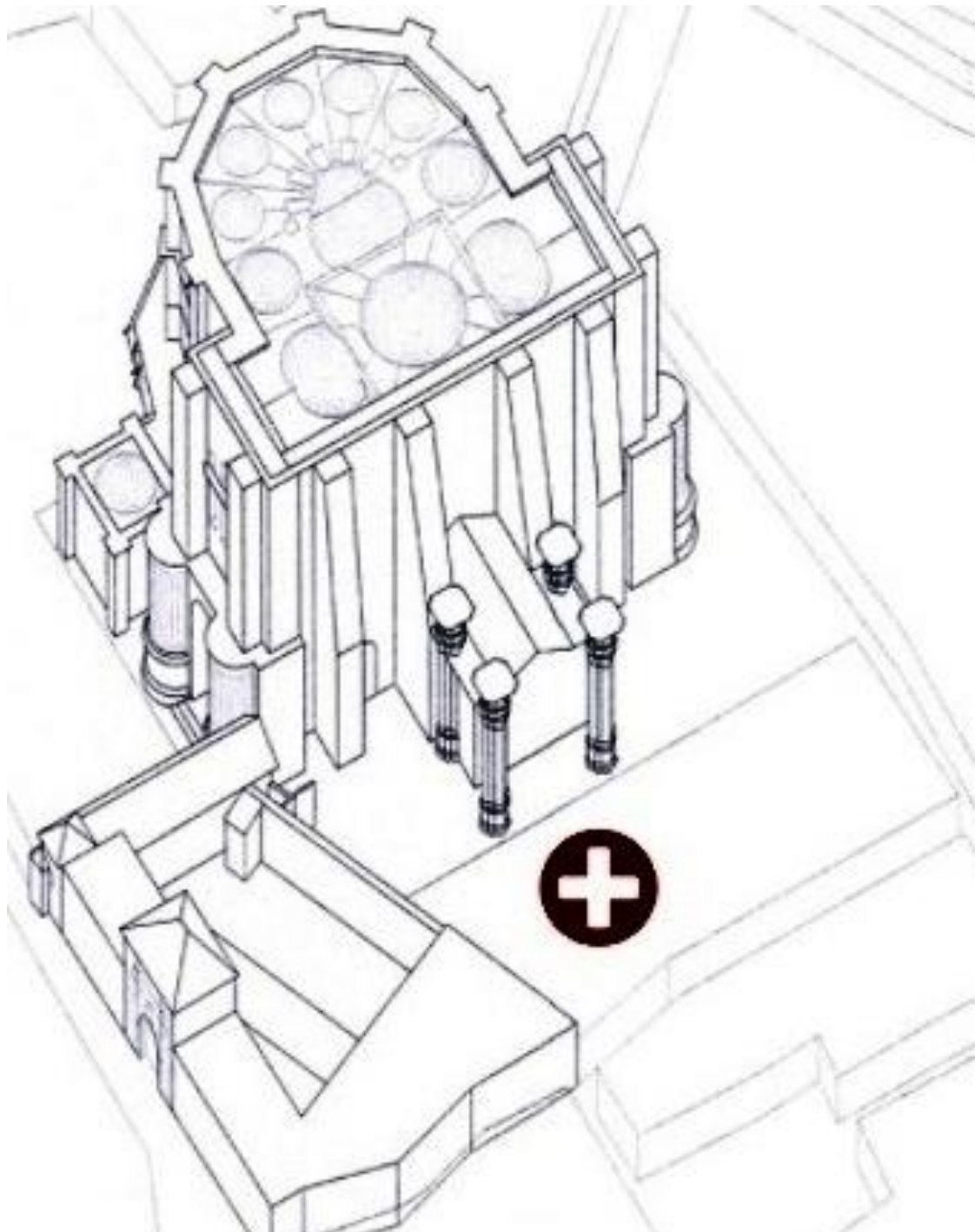

La catedral en el siglo XVII
El coro y las 4 columnas que lo franquean

Hipótesis de Bolea y Sintas

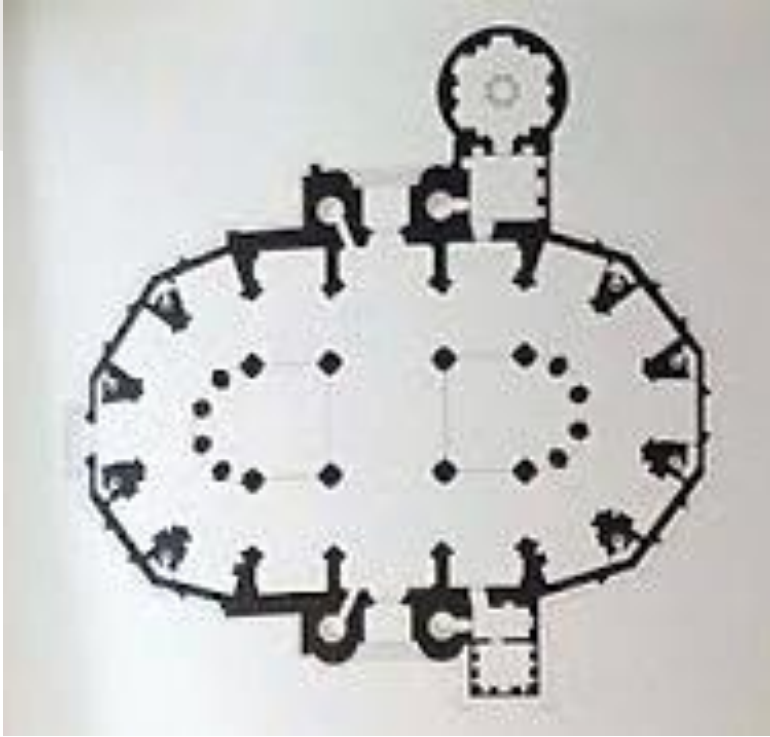

El historiador del XIX insistió en que la forma de la catedral renacentista sería para levantar un templo simétrico en dos ejes.

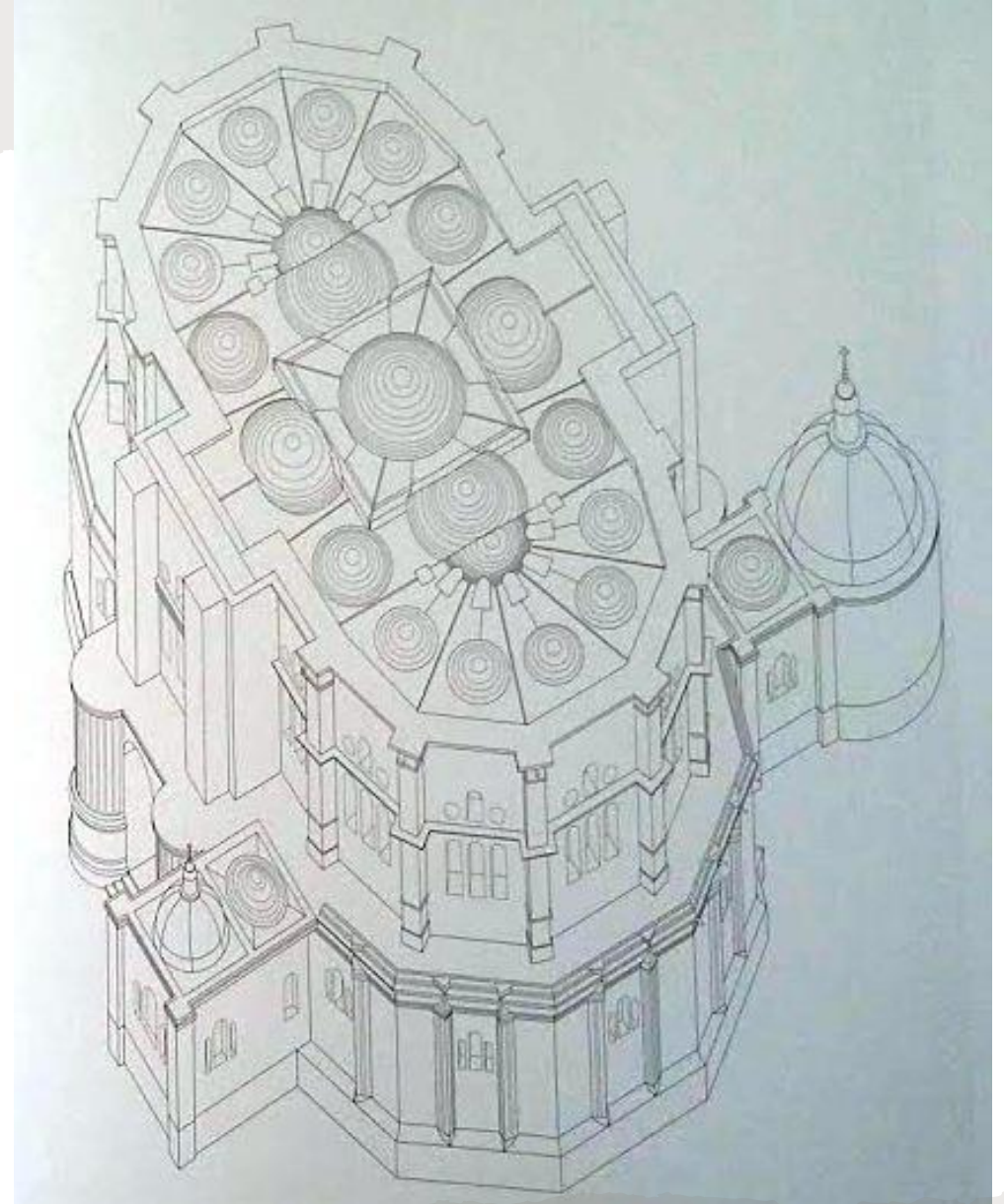



- En 1661 Martin Beckman dibujó esta panorámica de Málaga en la que se puede apreciar el estado de la catedral.
- Así se mantuvo durante 133 años hasta que se reiniciaron las obras en 1721

Las Sacristías

- En 1564 estaba terminada la antesacristía y abiertas las zanjas para la construcción de los cimientos de la sacristía Mayor, pero éstas se cerraron en 1574 y nunca volvieron a abrirse.

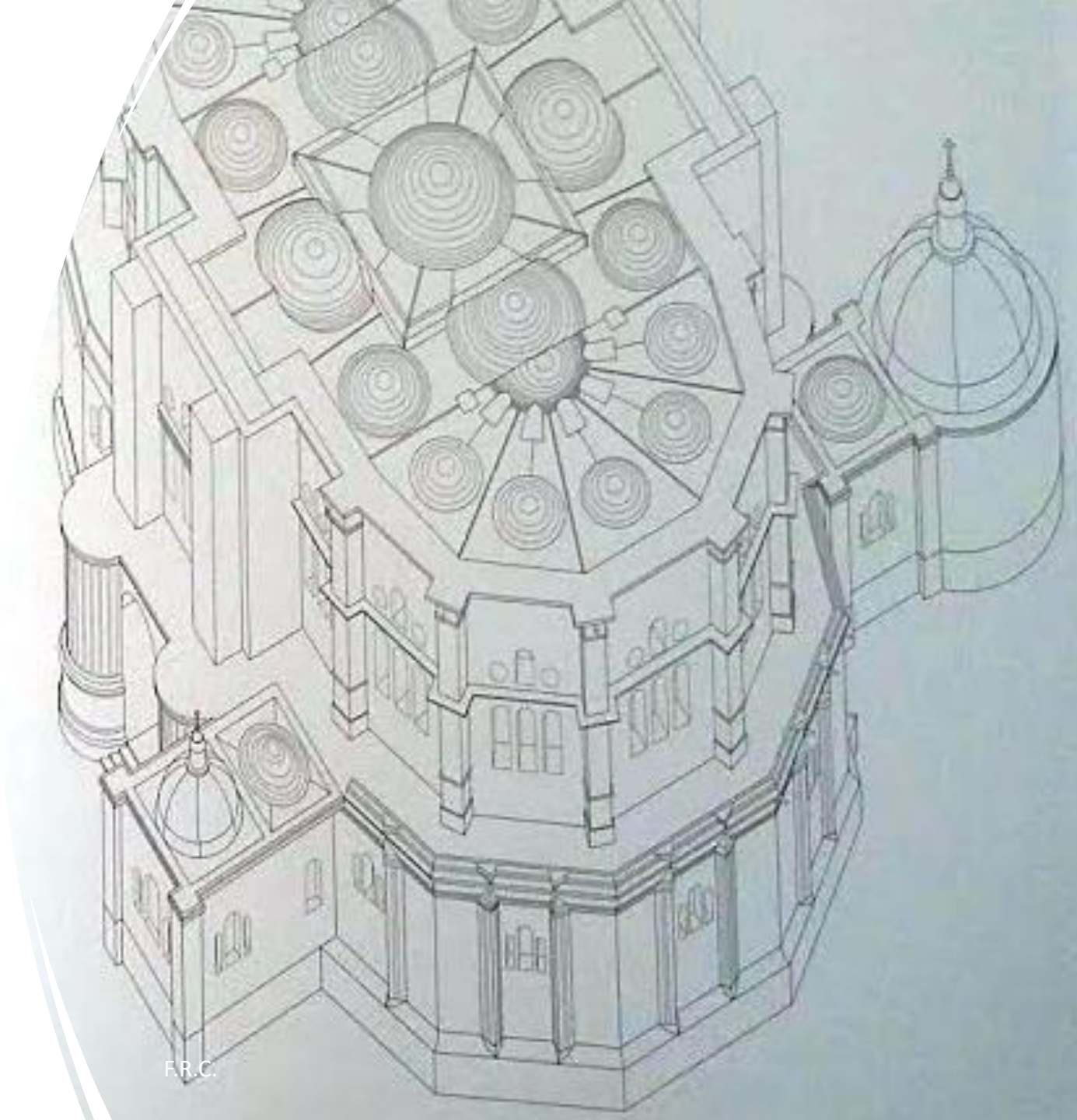



Los cubillos

Diego de Siloé

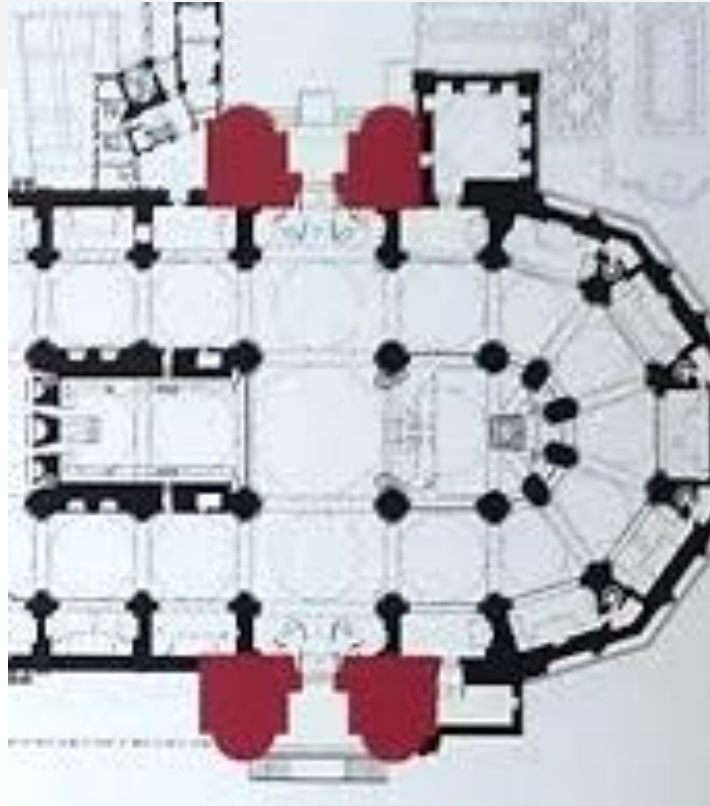

- Se confió la estabilidad de la catedral a la poligonal girola, a sus gruesos muros y a los contrafuertes interiores (capillas) y apoyaron las altísimas bóvedas del crucero en los potentes cubillos que franquean las puertas.
- Diego de Siloé se inspiró en el castil Nuovo de Nápoles.

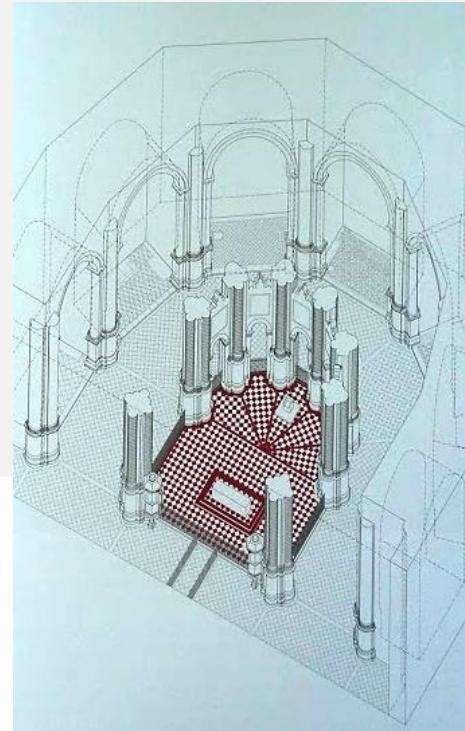
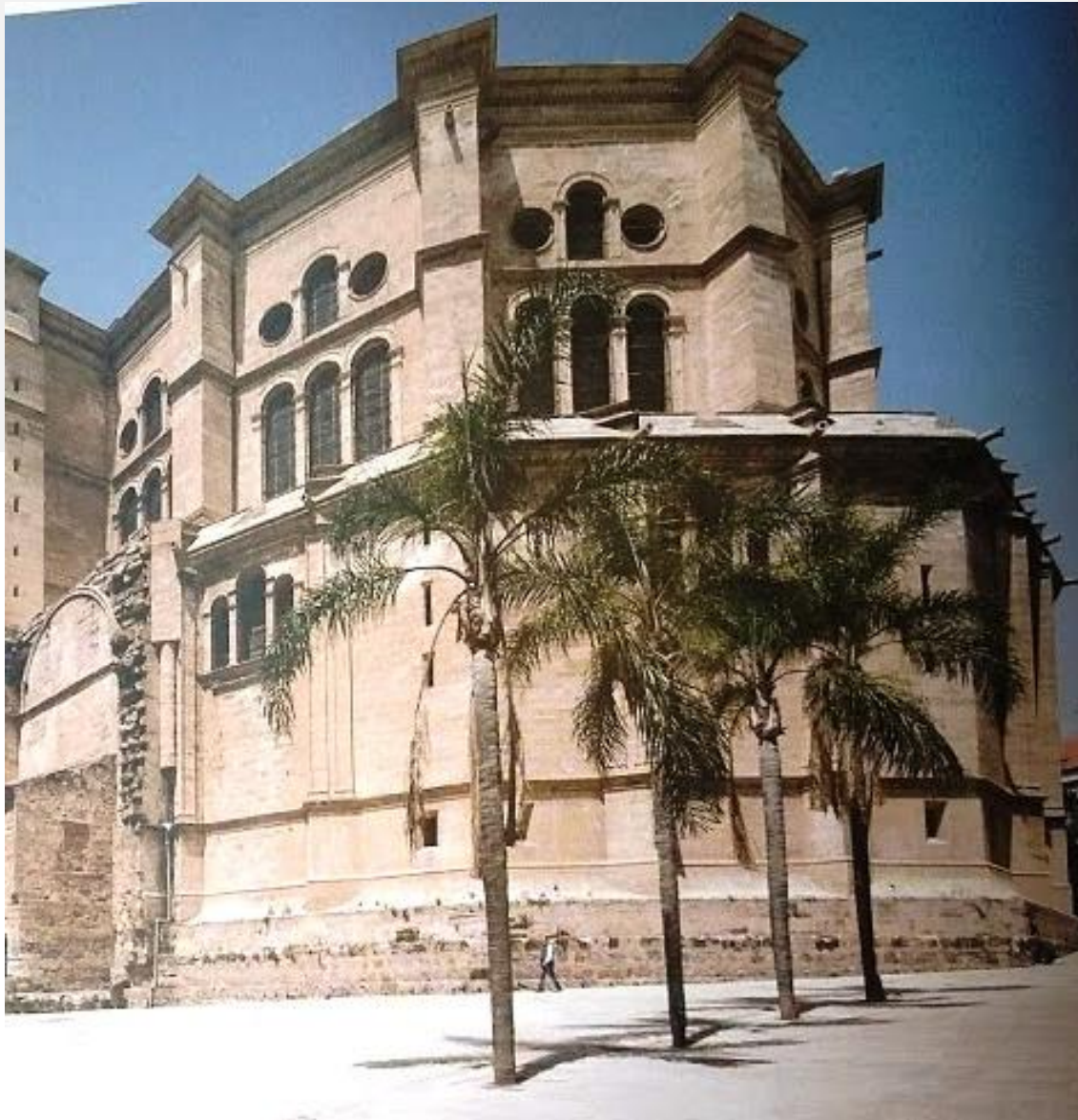

La catedral Medidas actuales

- Tiene una superficie de 6.300 m². (150 x 56).
- La altura del crucero es de 39 metros y la de las tres naves de 37 m. El ancho de la nave central es de 16 m. y las laterales de 11 m..
- Las capillas laterales (contrafuertes) tienen 17 m de altura por 5 m. de ancho.
- La torre norte de 93 m y la sur de 47 m.

1583

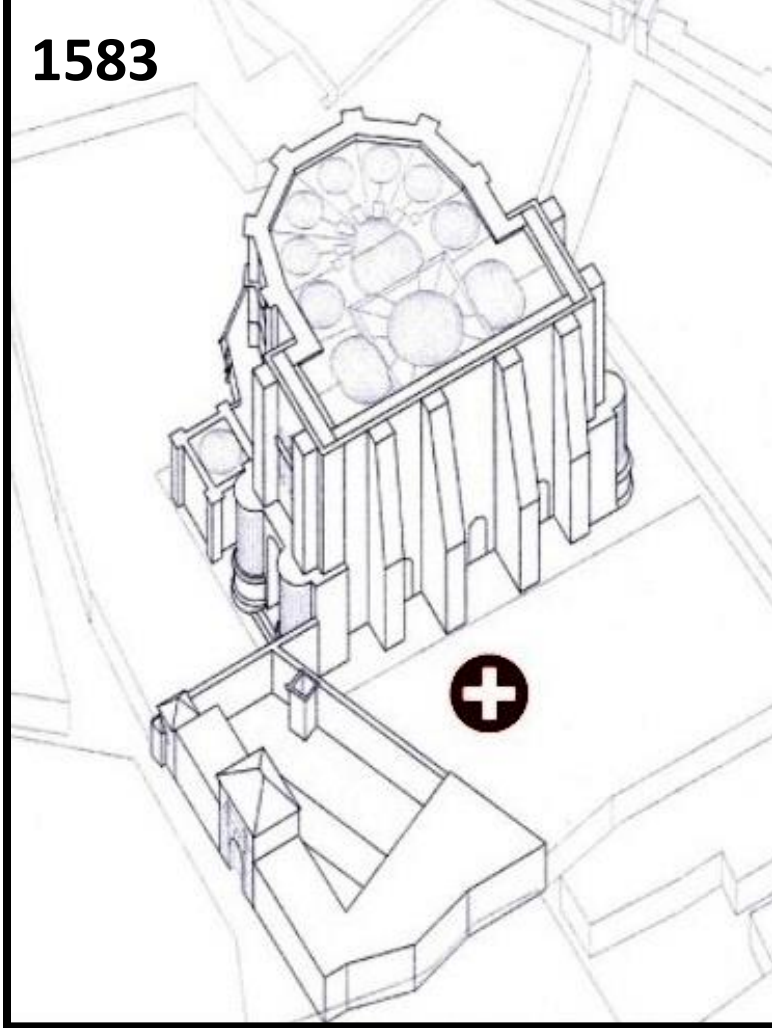

1592-1698

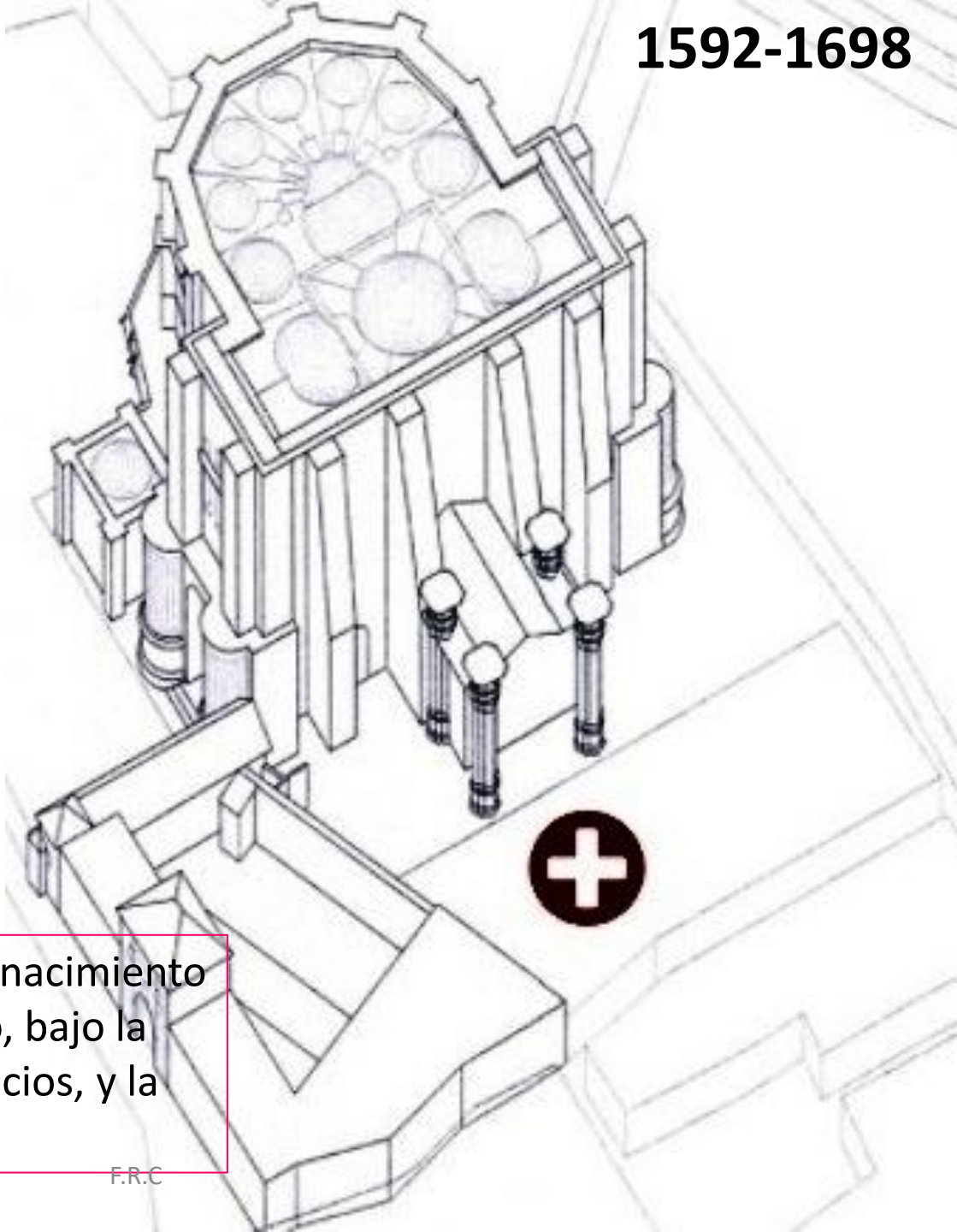

En esta etapa de transición del Renacimiento al Barroco se construyó el coro, bajo la dirección de Pedro Díaz de Palacios, y la sala capitular.







